

## HASSELBLAD HCD 4/28

El objetivo HCD 28mm se ha diseñado de manera que sea compacto y garantice un rendimiento óptimo cuando se utilice con el sensor de 36x48 mm de la Hasselblad H3D. Este objetivo perfecciona aún más la calidad de imagen de la Hasselblad H3D gracias a la función de corrección APO digital integrada (Digital APO Correction, DAC), que depura la imagen en bruto eliminando digitalmente las aberraciones cromáticas y la distorsión. Como resultado, las imágenes en bruto tienen una definición de píxeles óptima para el tratamiento posterior.

### CARACTERÍSTICAS GENERALES

Distancia focal	28,9 mm
Gama de aperturas	4 - 32
Ángulo de visión diag./horiz./vert.	95°/83°/66°
Longitud/diámetro	102 mm/100 mm
Peso (incl. tapas y parasol)	850 g
Diámetro del filtro	95 mm



### CARACTERÍSTICAS EN LA GAMA MACRO

Distancia mínima entre el sujeto y la película	0,35 m
Escala máxima de reproducción	1:7,3
Área de cobertura equivalente	36 x 27 cm
Reducción de la exposición equivalente	0 f-stop

### COMPATIBILIDAD

- El HCD 4/28 mm se puede utilizar con la cámara Hasselblad H3D y H2F.
- El HCD 4/28 mm sólo se puede utilizar para fotografía digital, porque está diseñado para un formato de 37x49 mm y, por tanto, no cubre el formato de película (41,5x56 mm). En consecuencia, la función se desactiva cuando se utiliza un chasis para película.
- El HCD 4/28 mm no es compatible con el convertidor 1.7x.

### DISEÑO ÓPTICO

12 elementos en 9 grupos

### TIPO DE ENFOQUE

Posterior

### POSICIÓN DE LA PUPILA DE ENTRADA

134 mm por delante del plano del sensor (con el enfoque en infinito)

La posición de la pupila de entrada es la posición correcta del eje de rotación cuando se hace una fotografía panorámica combinando imágenes individuales.

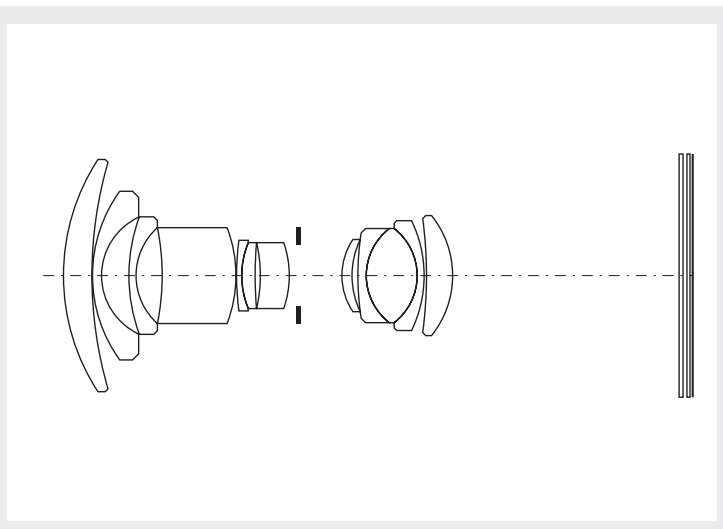

## HASSELBLAD HCD 4/28

### MTF

Transferencia de modulación como función de la altura de la imagen con el enfoque en infinito.

Las líneas continuas representan la orientación sagital de la cuña y las discontinuas la tangencial. Luz blanca. Frecuencias espaciales de 10, 20 y 40 lp/mm

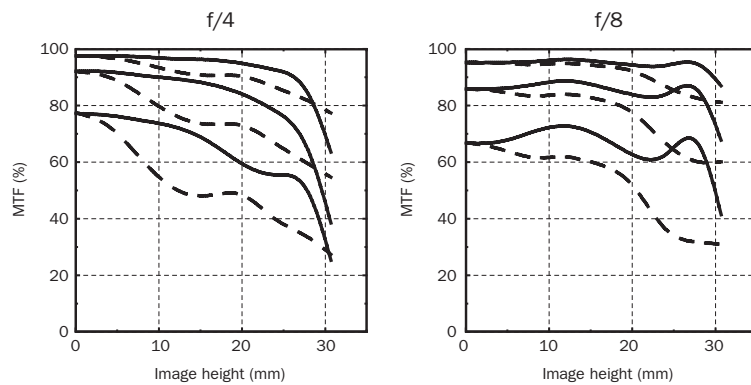

### ILUMINACIÓN RELATIVA

Enfoque en infinito

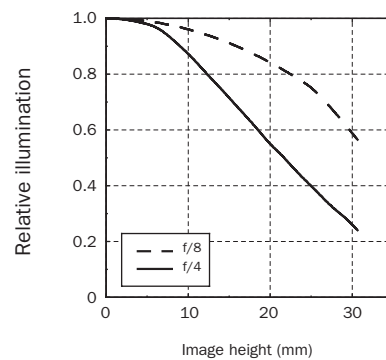

### DISTORSIÓN

Enfoque en infinito

